

PEDRO AGUILAR SOLORIO

246.84

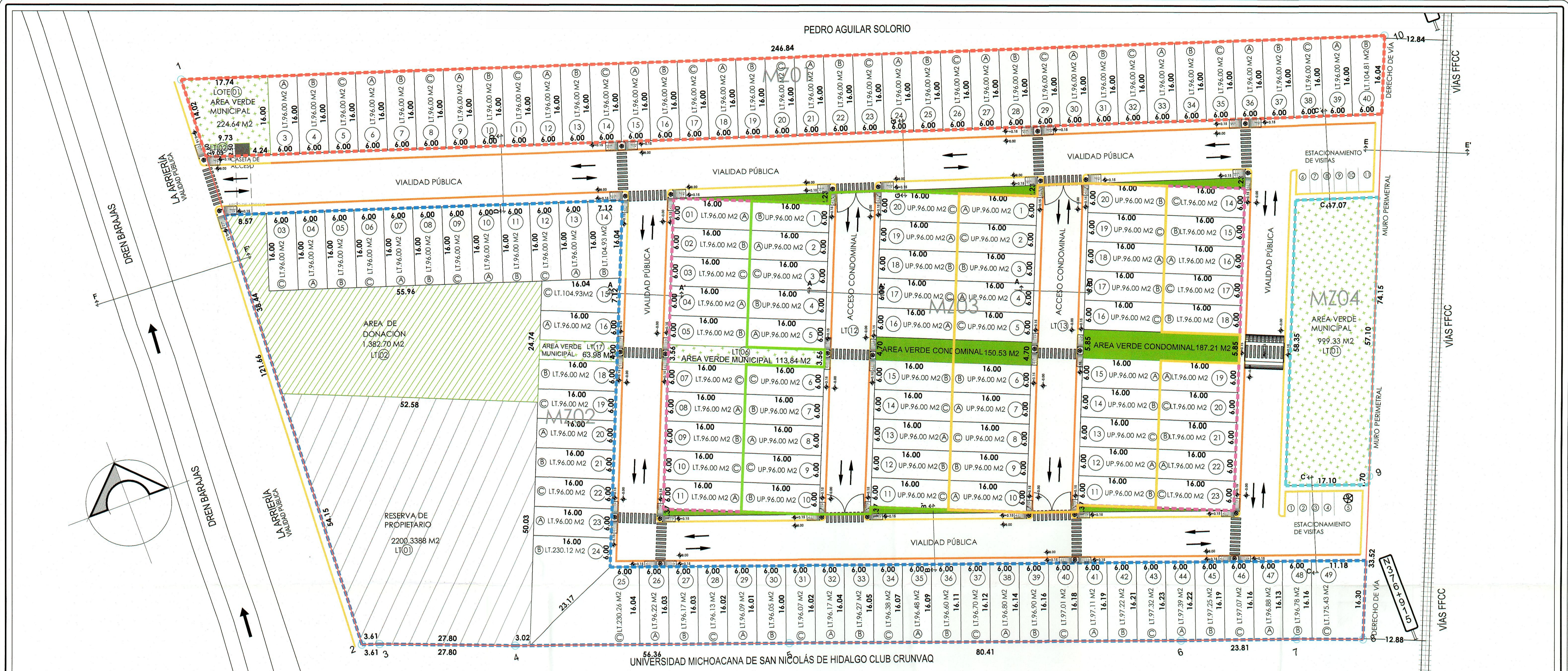

USO DE SUELO		
SIMBOLOGÍA	CONCEPTO	%
	SUPERFICIE TOTAL DE POLIGONO	27,196.23 100.00%
	AREA HABITACIONAL	14,213.54 52.26%
	ACCESO CONDOMINIAL	1,396.62 5.14%
	VIALIDAD PÚBLICA	6,240.05 22.94%
	CASETA	23.45 0.09%
	AREA VERDE CONDOMINIAL	337.74 1.24%
	AREA DE DONACIÓN	1,382.70 5.08%
	AREA VERDE MUNICIPAL	1,401.79 5.15%
	RESERVA DE PROPIETARIO	2,200.34 8.09%

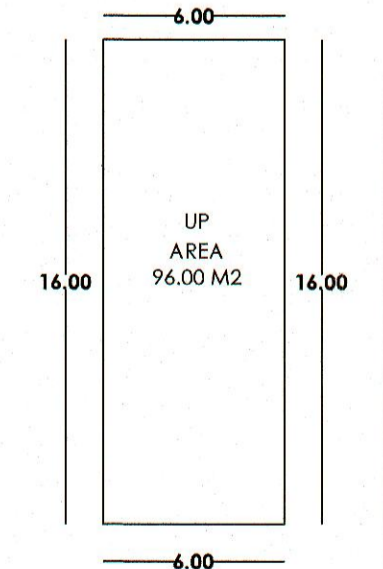

SIMBOLOGÍA

- MANZANA 01
- MANZANA 02
- MANZANA 03
- MANZANA 04
- AREA CONDOMINIAL 01
- AREA CONDOMINIAL 02
- POLIGONAL

SIMBOLOGÍA

- GUARNICIÓN RECTA
- GUARNICIÓN PECHO PALOMA

MANZANA	RESUMEN DE LOTES Y AREAS POR MANZANA						
	UNIDADES PRIVATIVAS	VIVIENDAS UNIFAMILIARES	M2	AREA VERDE MUNICIPAL	AREA DE DONACIÓN	CASETA	RESERVA DEL PROPIETARIO
MZ01	38	38	3656.81	1		1	248.09
MZ02	46	46	4,796.73	1	1		3647.02
MZ03	40	20	5760.00	1			113.84
MZ04				1			999.33

TOTAL CASAS 144
 TOTAL CAJONES 11
 ESTACIONAMIENTO

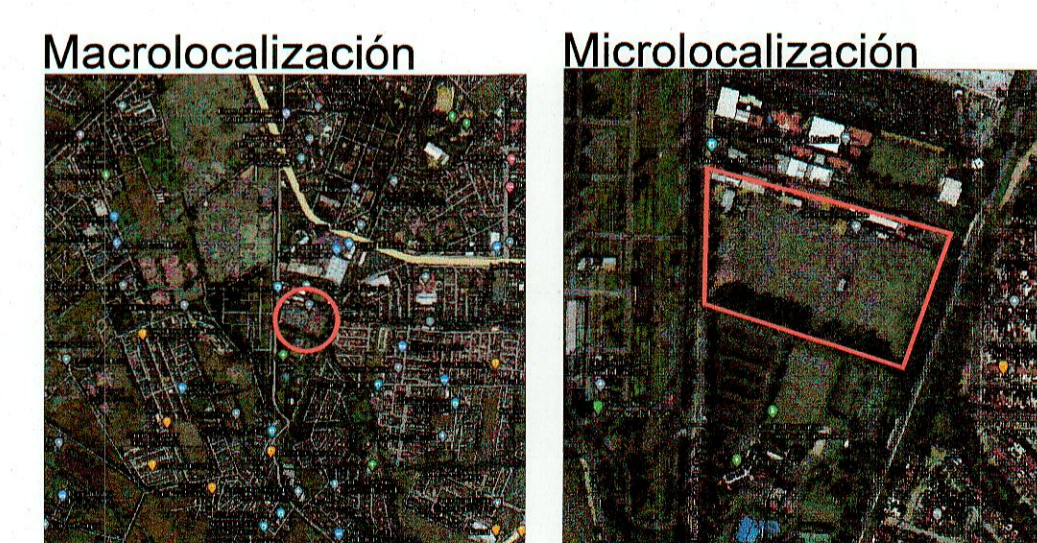

Plano Lotificación y Vialidades

Arquitectónico

PROYECTO: CONJUNTO HABITACIONAL TIPO INTERÉS SOCIAL BAJO RÉGIMEN DE PROPIEDAD EN CONDOMINIO Y ÁREA COMERCIAL.

CLAVE: **MOV-01**

PROPIETARIO:

PLANO: PLANO PARA MOVILIDAD

UBICACION: CALLE SIN NOMBRE # 623, GRANJAS DE LA HUERTA, EX HACIENDA LA HUERTA, MORELIA, MICH.

ACOTACIONES: MTS

FECHA: JUNIO 2023

DIBUJO: CONSTRUCTORA HYG DEL BAJO SAPI DE CV

ESC.: 1:400

SUPERFICIE TOTAL: 27,196.23 m2

SELLOS:

SECRETARÍA DE DESARROLLO URBANO Y MOVILIDAD
 DIRECCIÓN DE BIEN, SUSTENTABLE / DISEÑO DE IND. ACTIVA

VISTO BUENO

EL PROYECTO SE DEPONE DEBIDAMENTE A LA INFRAESTRUCTURA PENSADA PARA LA MOVILIDAD ACTIVA EN LA VÍA PÚBLICA Y SE EMITE DE LOW TRAFFIC EN POSICIÓN PROVISIONAL, SIN OBRAS PÚBLICAS O EVALUACIÓN DE IMPACTO AMBIENTAL, QUE AL DEPENDER DE LAS AUTORIDADES DEL PROYECTO DE MOVILIDAD, SE DEBE OBTENER EL VISTO BUENO PARA REAFIRMAR O ANALIZAR EL PROYECTO.

SECRETARÍA DE DESARROLLO URBANO Y MOVILIDAD
 DIRECCIÓN DE BIEN, SUSTENTABLE / DISEÑO DE IND. ACTIVA

EL AUTOR DE ESTE DOCUMENTO SE RESERVA TODOS LOS DERECHOS. SE PROHIBE SU REPRODUCCIÓN.

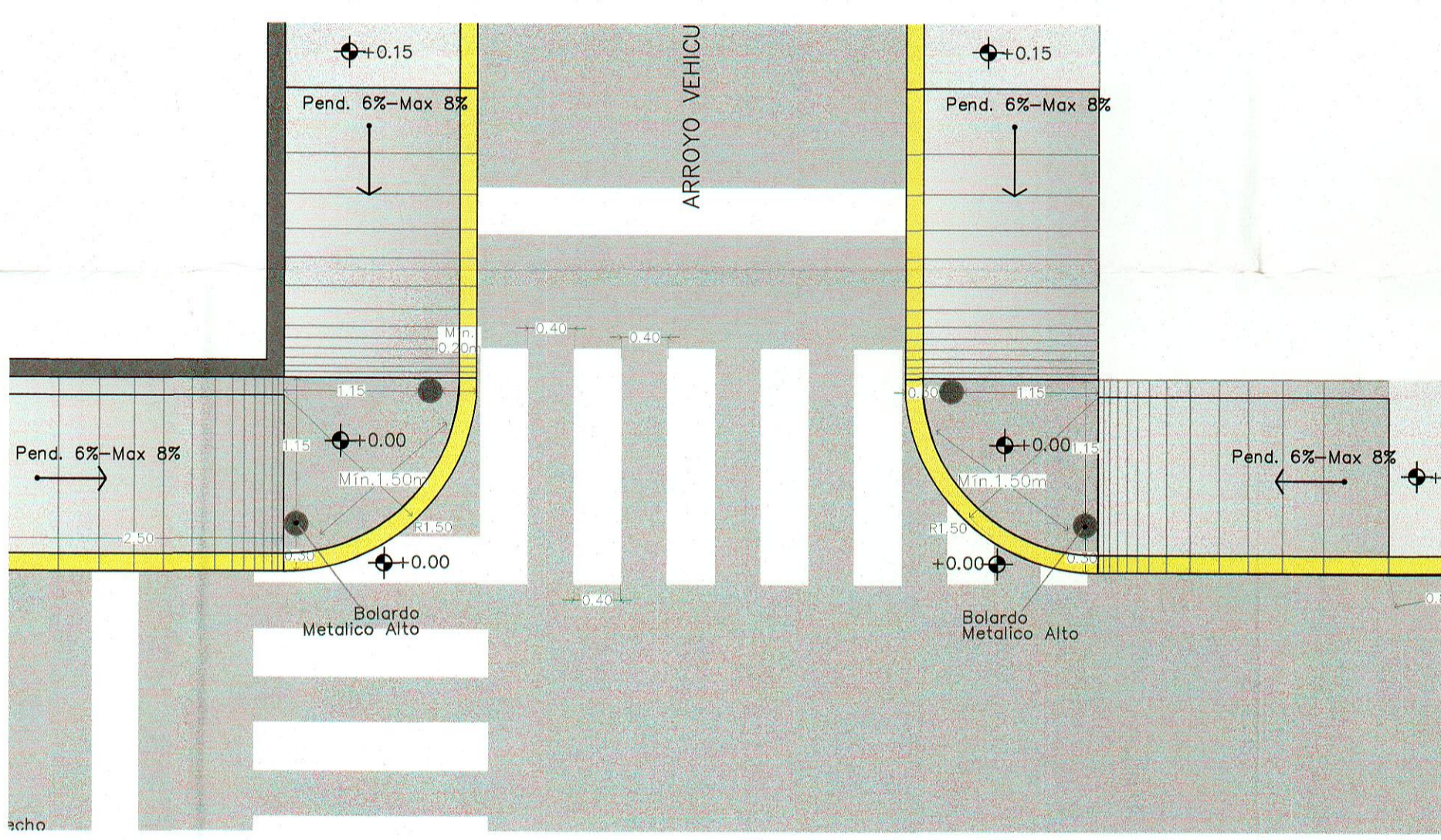
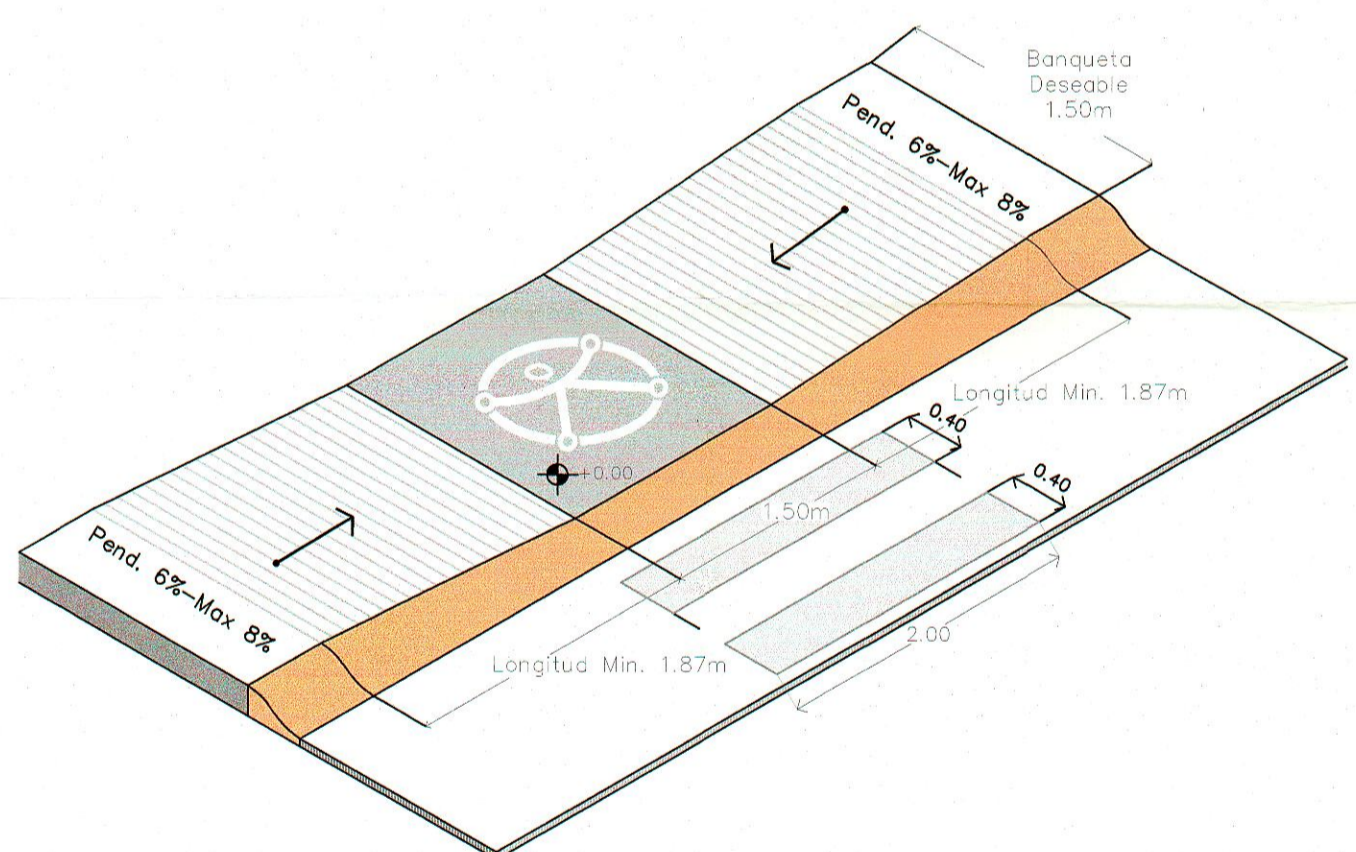
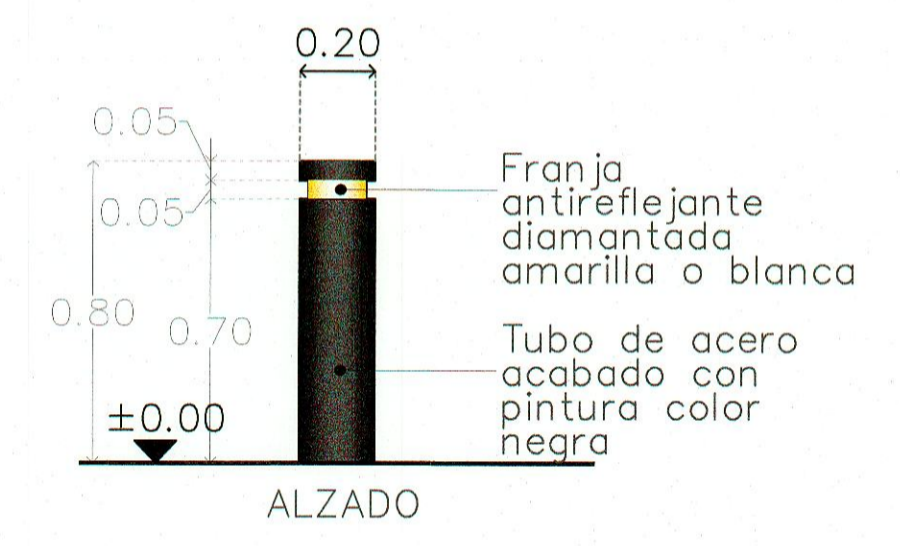
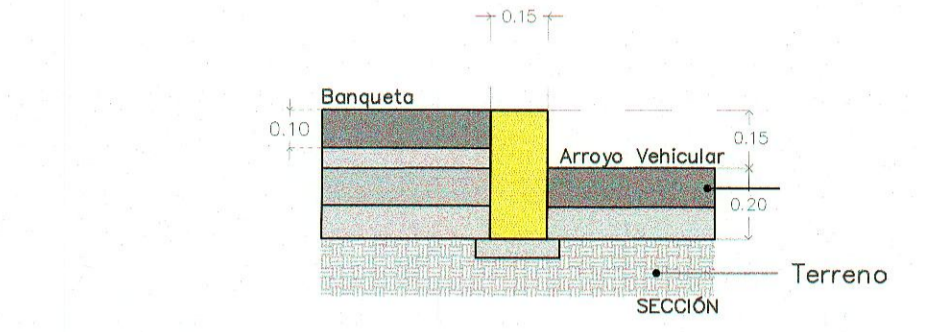
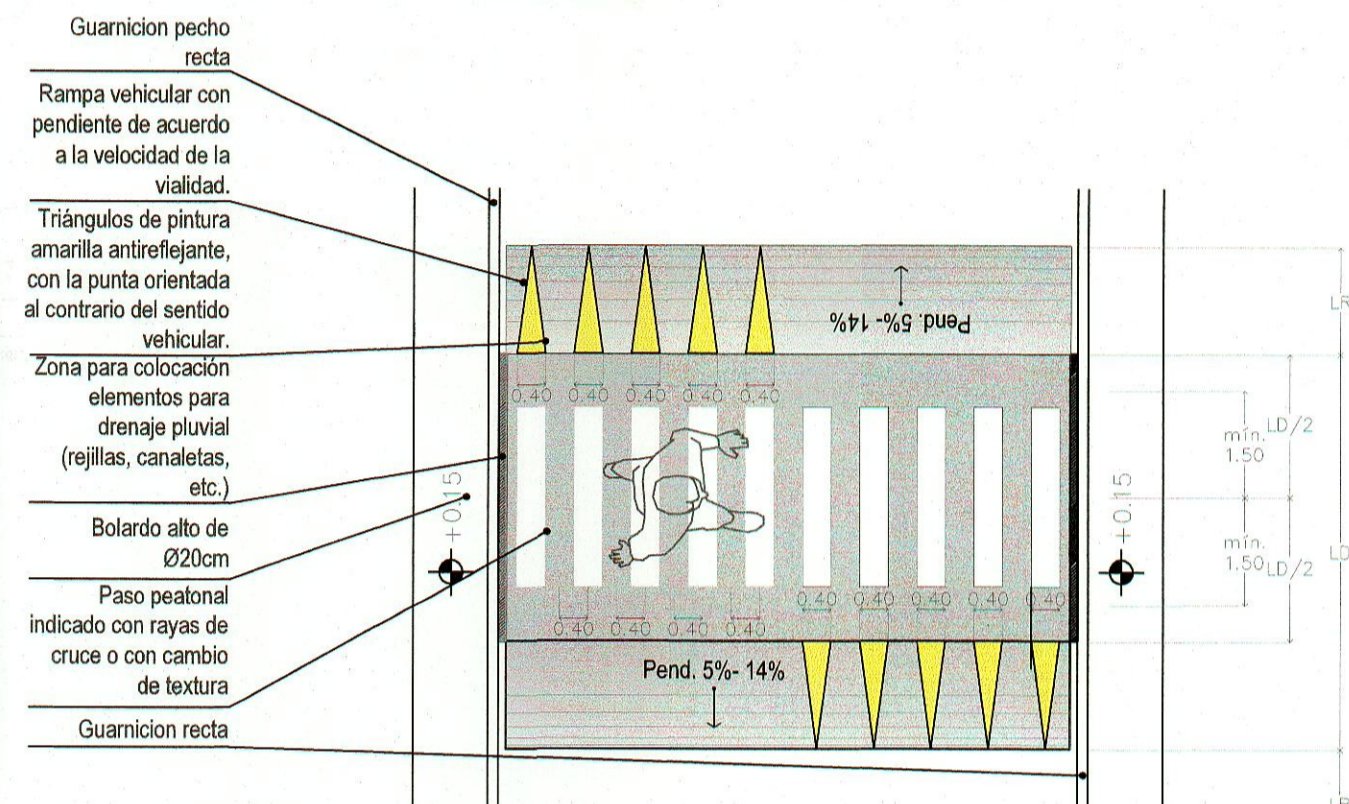
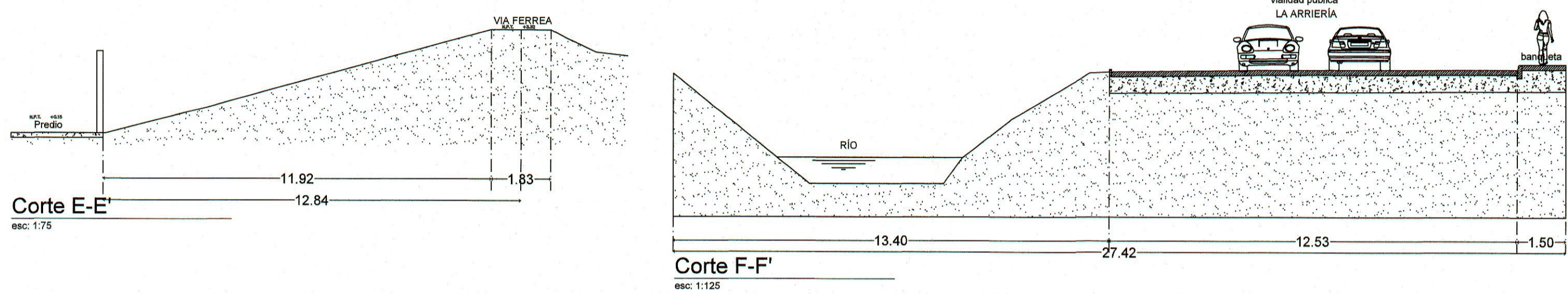
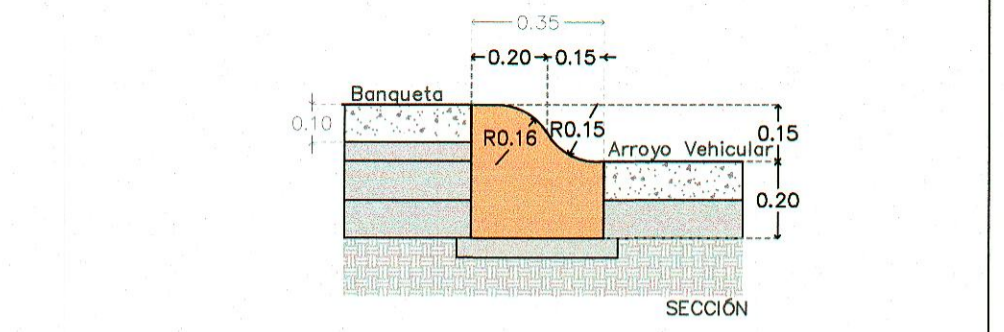
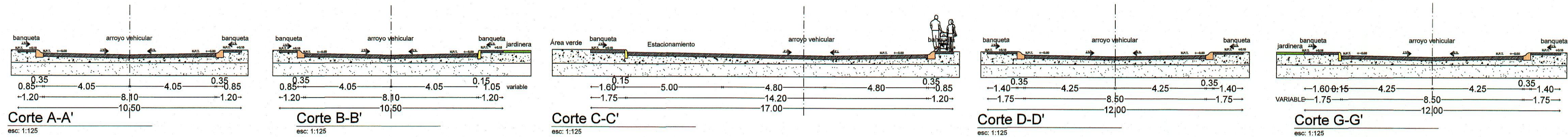

Cruce peatonal a nivel de banqueta

Detalle paso peatonal a nivel de banqueta
 Esc. 1:75

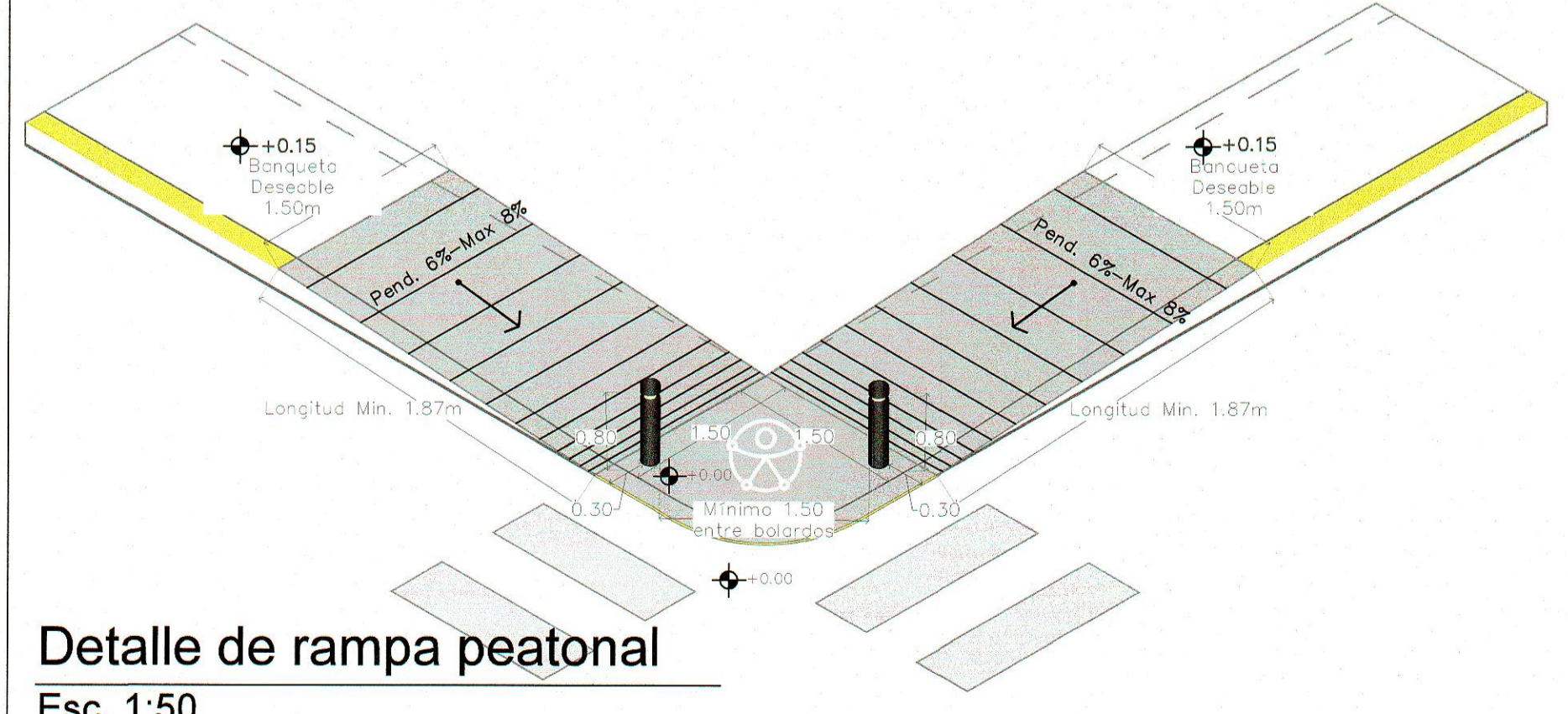
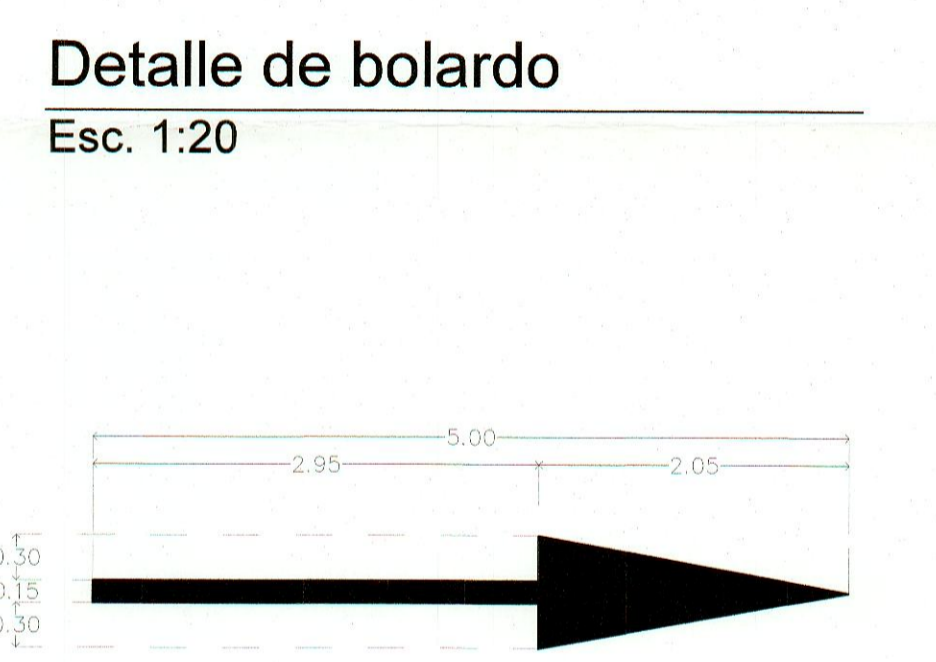

PROYECTO: CONJUNTO HABITACIONAL TIPO INTERÉS SOCIAL BAJO RÉGIMEN DE PROPIEDAD EN CONDOMINIO Y ÁREA COMERCIAL.		SELLOS:
CLAVE: MOV-02	PROPIETARIO:	
PLANO: PLANO PARA MOVILIDAD	UBICACION: CALLE SIN NOMBRE # 623, GRANJAS DE LA HUERTA, EX HACIENDA LA HUERTA, MORELIA, MICH.	ESC.:
ACOTACIONES: MTS	FECHA: JUNIO 2023	DIBUJO: CONSTRUCTORA HYG DEL BAJIO SAPI DE CV
EL AUTOR DE ESTE DOCUMENTO SE RESERVA TODOS LOS DERECHOS. SE PROHIBE SU REPRODUCCION.		SUPERFICIE TOTAL: 27,196.23 m2